

**Sonda  
Dril**

## **Bomba S-80**



[www.sondadril.com.br](http://www.sondadril.com.br)

- **Bomba Pistão**
- **Vazão: 80 L/Min.**
- **Pressão Trabalho: 33 Kg/Cm.**

# Bomba S-80 - Características Técnicas

- **Sucção:** Ø 1.1/4" BSP
- **Descarga:** Ø 1.1/2" BSP
- **Peso da Bomba:** 59 Kg
- **Dimensões C/Motor e Base (CxLxH) mm:**  
846 x 560 x 585

- **Quant. de Êmbolos:** 03
- **Vazão:** 60 - 100 L/Min.
- **Motor:** Honda (Gasolina)
- **Cap. Tanque:** 3,6 Litros
- **Potência:** 5,5 CV à 360 Rpm.

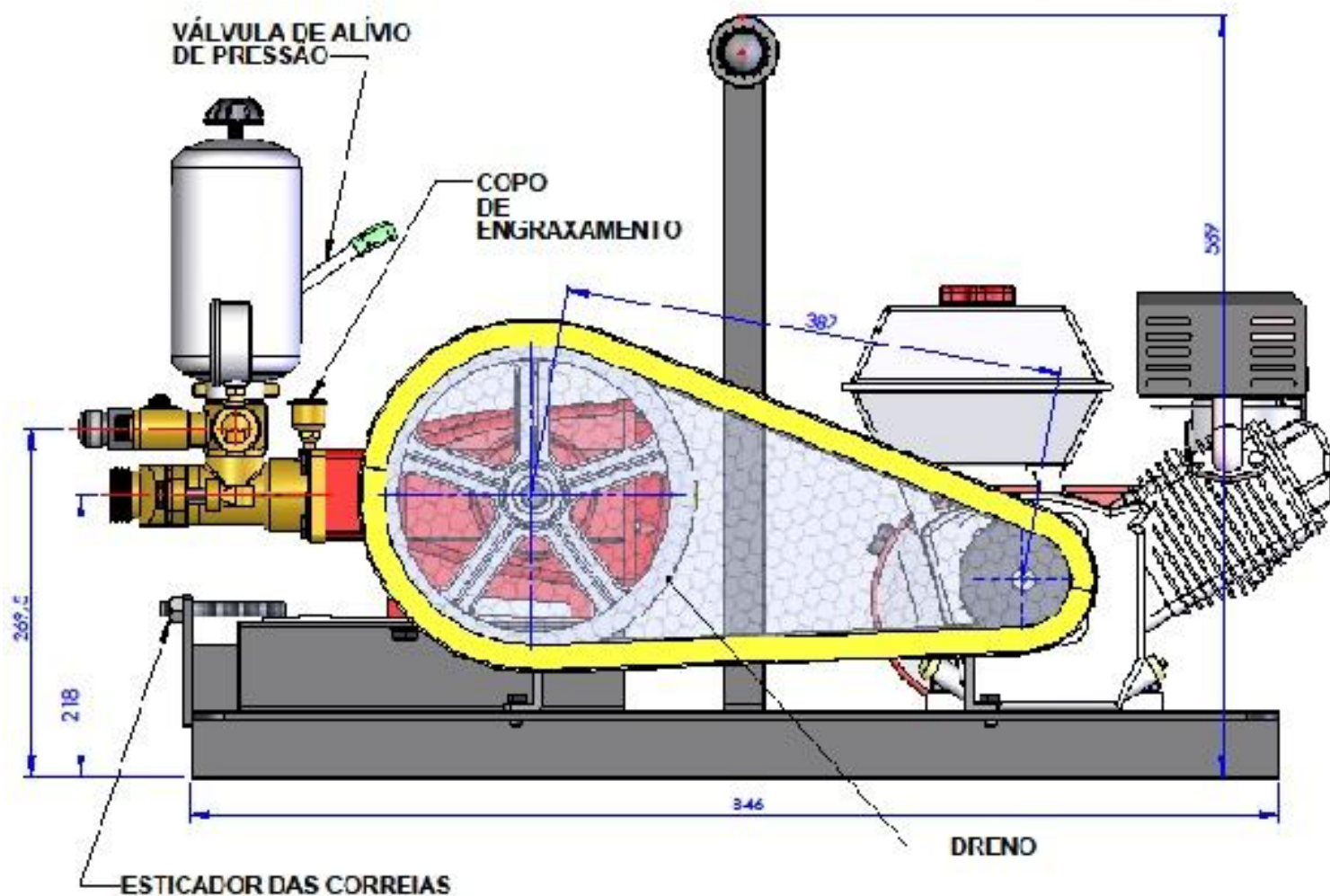

**Sonda  
Dril**

**Rua Garcia Redondo, 59  
Cachambi - Rio de Janeiro - RJ  
CEP: 20775-170 - Tel/Fax: 00 55 21 3899-2064  
[www.sondadril.com.br](http://www.sondadril.com.br)**